

Massblatt
Feuille de dimensions

Masse in mm
 Dimensions en mm

FEUMA Universal-Küchenmaschine HU1020-2H

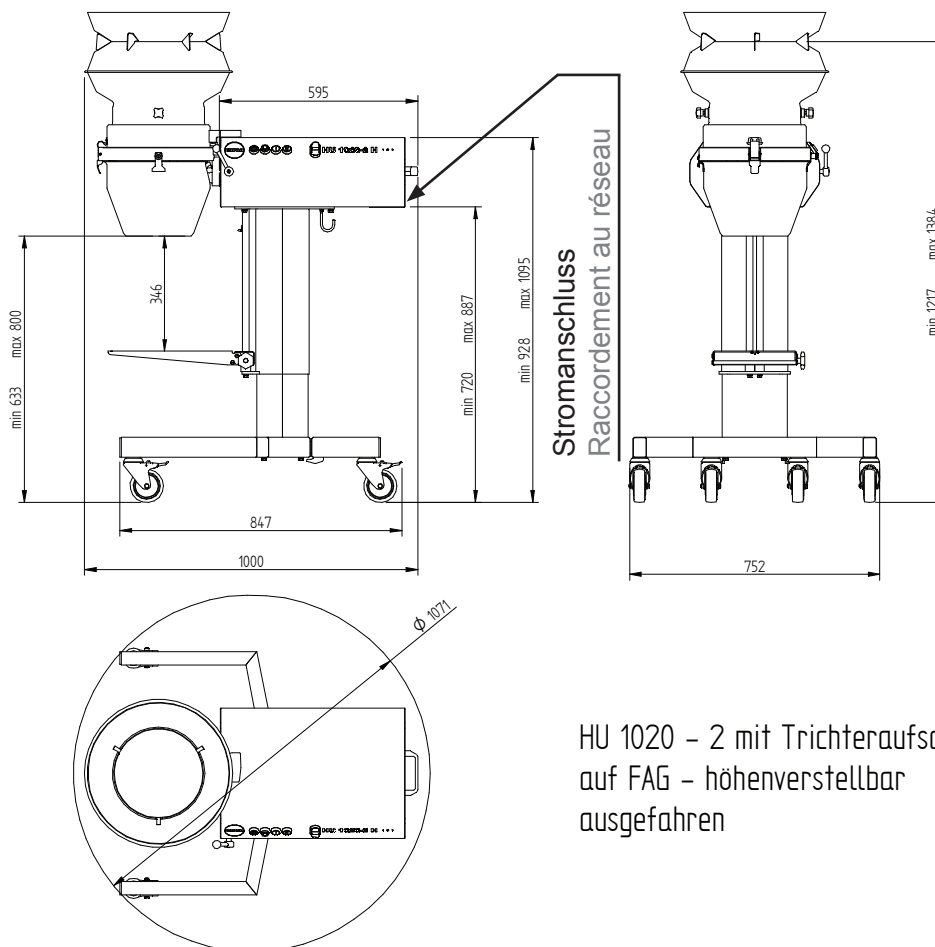

Technische Daten
Données techniques

Netzspannung Tensions	400V, 50 - 60Hz
Dauerleistung Puissance	1,3 / 1,9kW
Netzsicherung träge Fusible de secteur à action retardée	10A
Schutzgrad Motor protection du moteur	IP 54
Wellendrehzahl Vitesse d'arbre	178 / 356 U/min tr/mn
Nettogewicht Poids net	37kg
Verpackungsmass Dimensions d'emballage	

Technische Änderungen vorbehalten

Sous réserve de modification des caractéristiques techniques