

Massblatt
Feuille de dimensions

Masse in mm
Dimensions en mm

ROTOR Getränkemixer GASTRONOM GK600

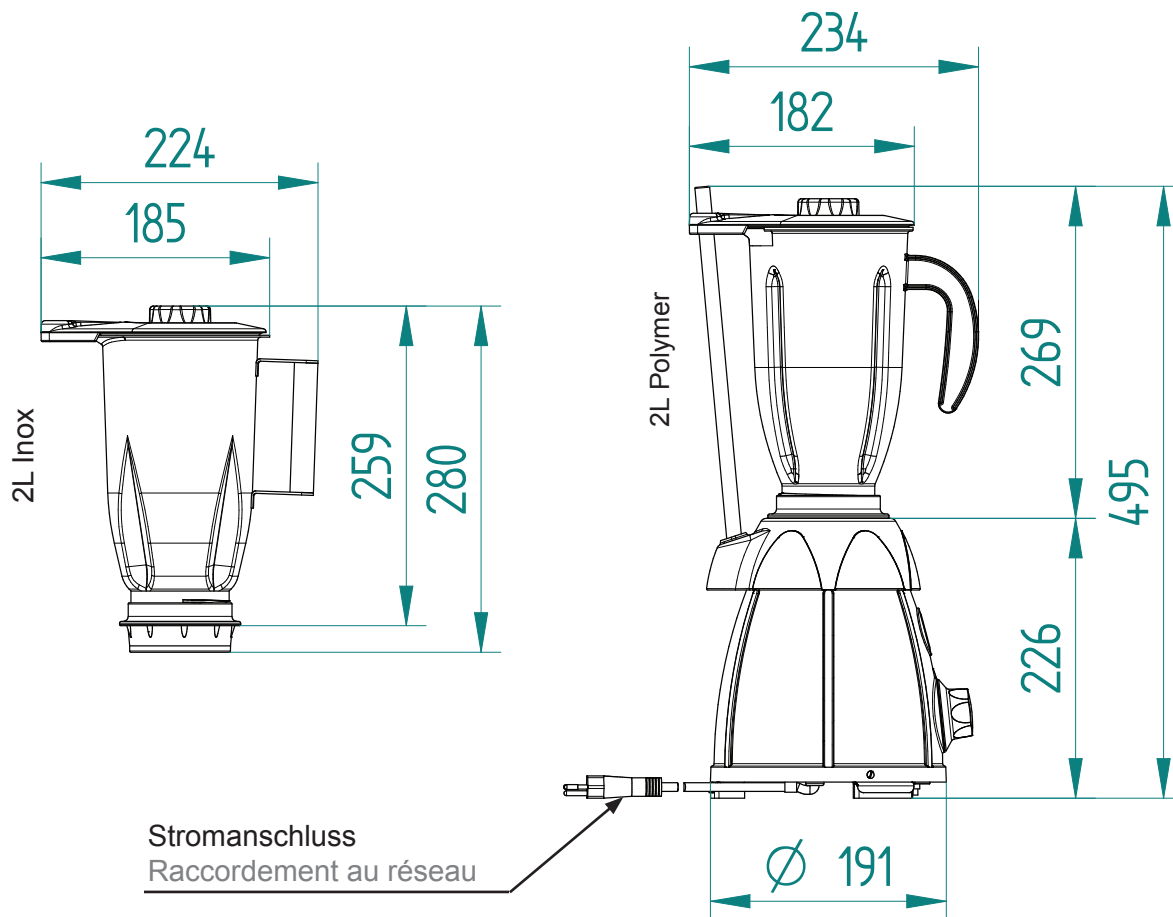

Technische Daten

Données techniques

Netzspannung Tensions	230V, 50 - 60Hz
Dauerleistung / Spitze Puissance / de pointe	600W / ~1100W
Netzsicherung träge Fusible de secteur à action retardée	10A
Schutzgrad protection	IP 23
Nettogewicht Poids net	4,2kg Motorblock / 1,45kg Mixaufsatz 2L Inox 4,2kg Bloc moteur / 1,45kg Mélangeur 2L Inox
Verpackungsmass Dimensions d'emballage	280x250x600mm

Technische Änderungen vorbehalten

Sous réserve de modification des caractéristiques techniques