

Massblatt
Feuille de dimensions

Masse in mm
 Dimensions en mm

ROTOR Memory Blender 2

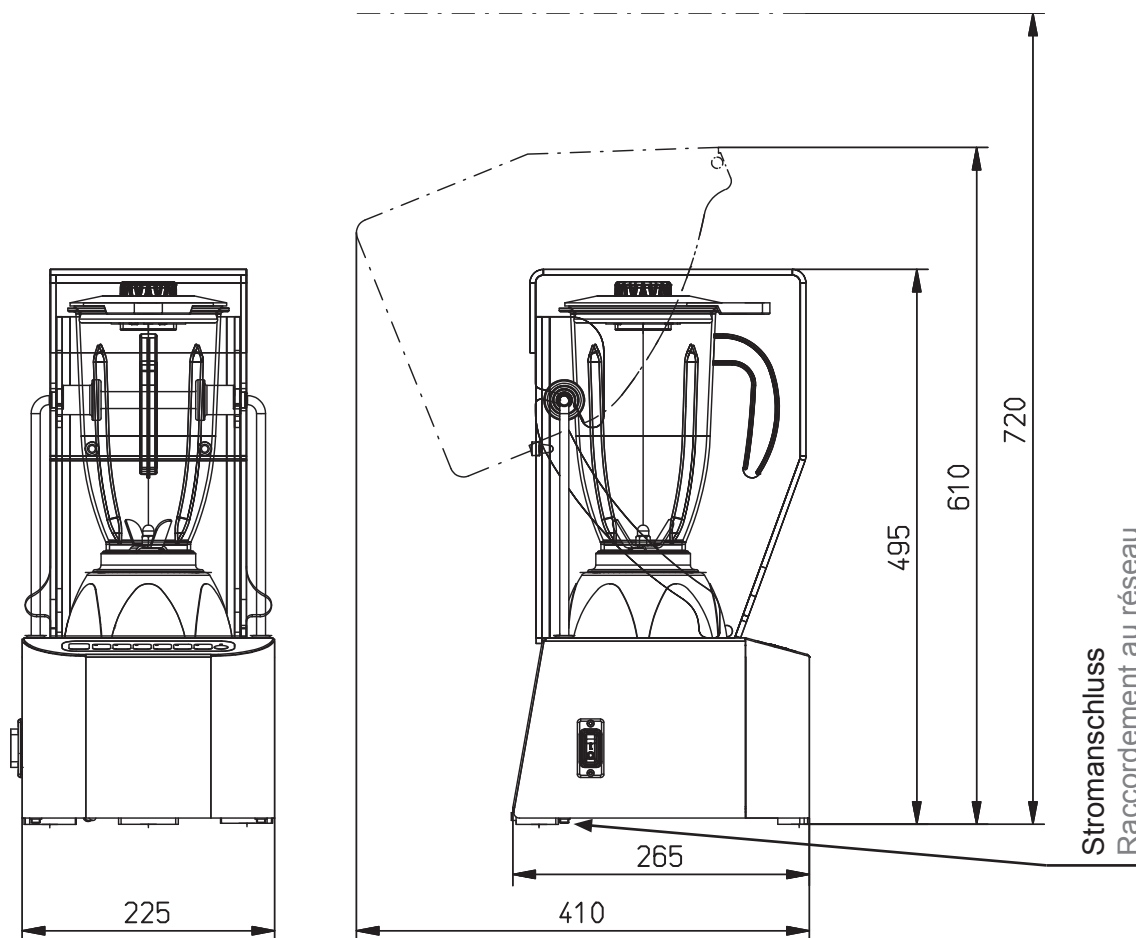

Technische Daten

Données techniques

Netzspannung Tensions	230V, 50 - 60Hz
Dauerleistung / Spitze Puissance / de pointe	900W / ~1600W
Netzsicherung träge Fusible de secteur à action retardée	10A
Schutzgrad protection	IP X1
Nettogewicht Poids net	10,05kg Motorblock mit Aufsatz 2L Inox 10,05kg Bloc moteur avec Mélangeur 2L Inox
Verpackungsmass Dimensions d'emballage	405x335x530mm

Technische Änderungen vorbehalten

Sous réserve de modification des caractéristiques techniques