

ROTOR

Rotor Gastronom GT800

Der klassische Haushalt-Mixer

- mit 2-Liter High Power H-Becher
- mit variabler Drehzahl
- sehr kraftvoll und leise
- robust und langlebig



NEU
mit
High Dynamic
Drive



Ein Schweizer
Qualitätsprodukt
setzt seit 1943
weltweit Maßstäbe!

Mixer Gastronom GT800

Schön, kraftvoll und robust – der klassische Mixer

Der Rotor Gastronom ist eine sehr zuverlässige und leistungsfähige Maschine für anspruchsvolle Küchen. Mit seinem schönen Design und dem sehr leisen Motor ist er auch perfekt geeignet im Gästebereich. Der Rotor GT800 gibt allen die Möglichkeit, auf einfache und rationelle Weise schnell und mühelos verschiedenste Lebensmittel und Getränke zu mixen, zerkleinern, pürieren, mischen, rühren, homogenisieren oder zu emulgieren. Dank der eingebauten stufenlosen elektronischen Drehzahlregelung mit Lastkompensation und dem starken Motor kann für jede Anwendung die richtige Arbeitsgeschwindigkeit gewählt werden. Zudem garantiert die Elektronik einen sanften, ruck- und schlagfreien Start der Maschine zur Verhinderung von Spritzern. Der Rotor Gastronom ist für starke Beanspruchung gebaut, braucht wenig Platz und ist immer betriebsbereit.

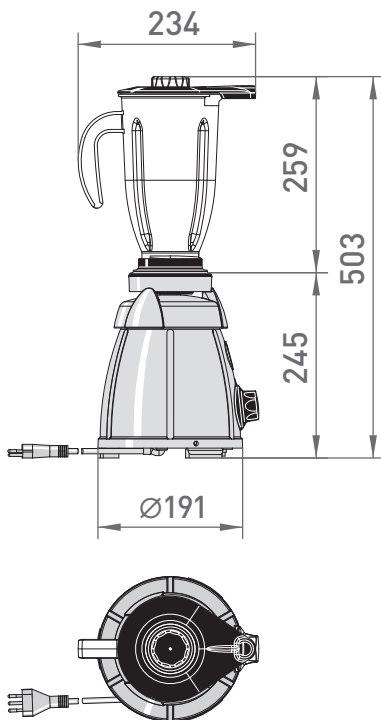

Motor

Der GT800 ist für eine Leistung von 800W im Dauerbetrieb und 1500W Spitzenleistung ausgelegt. Ein Schutzschalter und die elektronische Überwachung schützen den Motor vor Überlastung und Überhitzung. Die Motoren sind hochtemperaturbeständig. Die Elektronik limitiert die maximale Drehzahl, um eine lange Lebensdauer der Maschine und der Mixaufsätze zu gewährleisten.



Mixbecher

Der stapelbare 2-Liter-Becher aus Kunststoff ist geeignet für die Zubereitung von Salatsaucen, warmen Saucen, Brei, Mayonnaisen, Suppen, Crèmen und Rührteigen, aber auch für Smoothies, Fruchtdrinks, Cocktails, Milk-Shakes usw. Das im Mixbecher integrierte Hochleistungsmesser crusht auch Eiswürfel zu Schnee.

Tipp: Für grössere Mengen oder gewerblichen Einsatz empfehlen wir den Küchenmixer Rotor Gastronom GK900 mit 2- oder 4-Liter Mixbechern.

Technische Daten

Modell	Motorsockel GT800	Becher 2 l, HPH	Set
Artikel-Nr.	1120.00x	1123.204	1120.07x
Leistung	800 W, ~1500 W Spitze		
Anschluss	230 V, 50 Hz		
Drehzahl	stufenlos, 1000 bis 17 000 U/min		
Nettogewicht (kg)	5.3	0.9	6.2
Breite (max. Ø mm)	191	234	234
Höhe (mm)	245	280	503

Swiss Made.

Die Maschine ist CE-konform für den Haushalt und ähnliche Einsatzbereiche. **CE**

Produktion und Vertrieb

Schweiz

Rotor Lips AG

CH-3661 Uetendorf

Tel +41 (0)33 346 70 70

www.RotorLips.ch

Verkauf und Service

Österreich

Rotor Küchenmaschinen GmbH

AT-5400 Hallein

Tel +43 (0)6245 80881

www.rotor.at

Ihr Fachhandel:

Technische Änderungen vorbehalten.

ROTOR Lips FEUMMA

Rotag-Gruppe Die Qualitätshersteller robuster Gastromaschinen